

Kasutusjuhend

seadme kasutajale

VIESSMANN

Ruukitermostaat
Tüüp UTDB-RF2

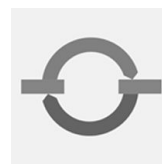

VITOTROL 100



Ohutusjuhised

Teie ohutuse tagamiseks



Pidage esitatud ohutusjuhistest täpselt kinni, et vältida inimeste vigastamist ja esemete kahjustamist.

Ohutusnõuete selgitused



Oht

See sümbol hoiatab inimeste vigastada saamise ohu eest.



Tähelepanu

See sümbol hoiatab materiaalse kahju ja keskkonnakahjustuste eest.

Märkus

Pealkirja "Märkus" all on esitatud täiendav teave.

Sihtgrupp

Käesolev kasutusjuhend on ette nähtud kütteseadme kasutajatele. Seade **ei** ole mõeldud kasutamiseks piiratud füüsiliste, vaimsete või tunnetuslike võimetega inimeste poolt (lapsed sealhulgas) või inimeste poolt, kes ei oma selleks piisavat kogemust ja/või teadmisi; kui see just ei toimu nende julgeoleku eest vastutavate isikute järelevalve all või nende juhendamisel.



Tähelepanu

- Lapsed peaksid olema järelevalve all. Seade ei ole lastele mängimiseks.



Oht

Oskamatult teostatud tööd kütteseadme juures võivad põhjustada eluohtlikke õnnetusi.

- Töid gaasiseadmete juures tohivad läbi viia ainult gaasivarustustevõtte poolt volitatud isikud.
- Elektritöid tohivad teostada ainult vastava kvalifikatsiooniga elektrikud.

Käitumine gaasilõhna korral



Oht

Lekkiv gaas võib põhjustada plahvatusi, mille tagajärjeks on rasked vigastused.

- Suitsetamine on keelatud! Vältida lahtist tuld ja sädemeid. Mitte rakendada elektri- ja valgustusseadmete lüliteid.
- Keerata gaasikraan kinni.
- Avage aknad ja ukсед.
- Eemaldage ohutsoonist kõrvalised isikud.
- Võtke väljaspool hoonet ühendust gaasi- ja elektrivarustustevõtte ja kütteseadmete firmaga.
- Laske ohutus kohas olles (väljaspool hoonet) katkestada hoone elektrivarustus.

Teie ohutuse tagamiseks (järg)

Käitumine suitsugaasilõhna korral



Oht

Suitsugaasid võivad põhjustada eluohtlikku mürgistust.

- Lülitage kütteseade välja.
- Õhutage paigaldusruumi.
- Sulgeda eluruumide uksed.

Käitumine tulekahju korral



Oht

Tulekahju korral tekib põletus- ja plahvatusoht.

- Lülitage kütteseade välja.
- Sulgege kütusetorustiku sulgventiilid.
- Kasutage kontrollitud tulekustutit, tuleohtlikkuse astmed ABC.

Nõuded katlaruumile



Tähelepanu

Keelatud keskkonnatingimused võivad kahjustada kütteseadet ja ohustada turvalist kasutamist.

- Tagage keskkonnatemperatuurid üle 0 °C ja alla 35 °C.
- Õhk peab olema puhas halogeensüsivesinikest (sisalduvad nt värvides, lahustites ja puhastusvahendites) ja paigaldusruum ei tohi olla väga tolmune (nt lihvimistöõde tõttu).
- Vältige püsivalt kõrget õhuniiskust (nt pideva pesu kuivatamise tõttu).
- Ärge sulgege olemasolevaid õhutusavasid.

Lisakomponendid, varuosad ja kuluvad detailid



Tähelepanu

Komponendid, mida ei ole koos kütteseadmega katsetatud, võivad kütteseadet või selle funktsioone kahjustada.

Komponente tohivad monteerida või välja vahetada ainult kütteseadmete firma spetsialistid.

Sisukord

Sisukord

Juhtpuldi asukoht

| | |
|--|---|
| Ülevaade juhtnuppudest ja näidikutest..... | 6 |
| ■ Katteklapi avamine..... | 6 |
| ■ Funktsioonid..... | 7 |
| ■ Ekraanil olevad sümbolid..... | 7 |
| ■ Ekraanivalgustus..... | 8 |
| Kuidas juhtida..... | 8 |
| ■ Põhinäit..... | 8 |
| ■ Kasutamise blokeerimine..... | 9 |

Ruumide kütmine

| | |
|---|----|
| Töörežiimi valimine..... | 10 |
| ■ Kütterežiim..... | 10 |
| ■ Külmutuskaitse režiim..... | 12 |
| ■ Manuaalne (töötamine püsival ruumitemperatuuril)..... | 12 |
| Ruumitemperatuuri püsiv reguleerimine..... | 13 |
| ■ Individuaalse ajaprogrammi seadistamine..... | 13 |
| Ruumitemperatuuri muutmine ainult mõneks päevaks..... | 15 |
| ■ Puhkuseprogrammi seadistamine..... | 15 |
| Ruumitemperatuuri muutmine ainult mõneks tunniks..... | 16 |
| ■ Muutmine nuppudega ▼/▲..... | 16 |
| ■ Külalisterežiimi seadistamine..... | 17 |
| ■ Säätsurežiimi seadistamine..... | 17 |

Sooja vee valmistamine

| | |
|---|----|
| Sooja vee valmistamise sisse- ja väljalülitamine..... | 18 |
| Ajaprogrammi valimine..... | 18 |
| ■ Individuaalse ajaprogrammi seadistamine..... | 20 |

Edasised reguleerimised

| | |
|-----------------------------------|----|
| Kellaaeg ja kuupäev..... | 22 |
| Suveaeg/talveaeg..... | 22 |
| Keele seadistamine..... | 22 |
| Programmi nime muutmine..... | 23 |
| Temperatuuri kompenseerimine..... | 23 |
| Reguleerimisviis..... | 24 |

Päringu esitamise võimalused

| | |
|--|----|
| Temperatuuride ja muude seadistuste päring..... | 25 |
| Ajaprogrammi päringud..... | 25 |
| ■ Ruumide kütmise ajaprogramm aktuaalsel päeval programmides Prog 1 kuni Prog 3..... | 25 |
| Puhkuseprogrammi päring (kui on sisestatud)..... | 25 |

Sisukord (järg)**Mida teha?**

| | |
|---|----|
| Ruumid on liiga külmad..... | 26 |
| Ruumid on liiga soojad..... | 26 |
| Sooja vett ei ole..... | 26 |
| Ekraanil vilgub  | 27 |
| Patereide vahetamine..... | 27 |
| Aadressi koodi muutmine..... | 29 |

Lisa

| | |
|------------------------------------|----|
| Puhastamine..... | 30 |
| Nõuandeid energia kokkuhoiuks..... | 30 |

| | |
|-------------------------------|----|
| Märksõnaregister | 31 |
|-------------------------------|----|

Juhtpuldi asukoht

Ülevaade juhtnuppudest ja näidikutest

Katteklapi avamine

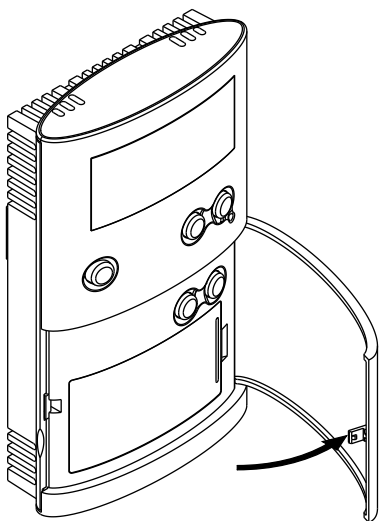

Ülevaade juhtnuppudest ja näidikutest (järg)

Funktsioonid

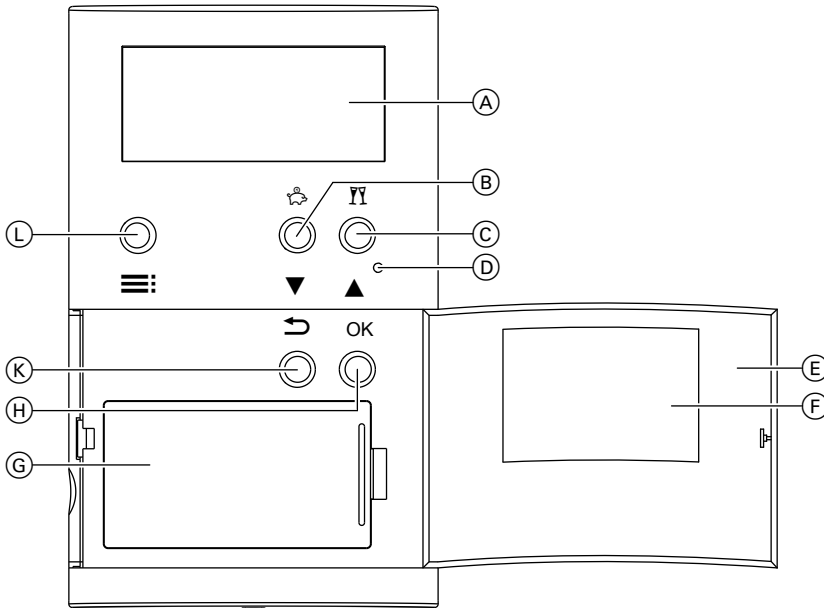

- | | |
|--|-----------------------------|
| (A) Ekraan | (D) Lähtestamine |
| (B) Säätürežiim ❄️ (lk 17) või Seadeväärtuste muutmine ▼ | (E) Avatud katteklapp |
| (C) Külalisterežiim FF (lk 17) või Seadeväärtuste muutmine ▲ | (F) Tüübisilt |
| | (G) Patareisahtel |
| | (H) Kinnitamine |
| | (K) Menüüs tagasi liikumine |
| | (L) Menüü kuvamine |

Ekraanil olevad sümbolid

Sümboleid ei kuvata pidevalt, vaid ole-
nevalt seadme tööseisundist.

Juhtpuldil asukoht

Ülevaade juhtnuppudest ja näidikutest (järg)

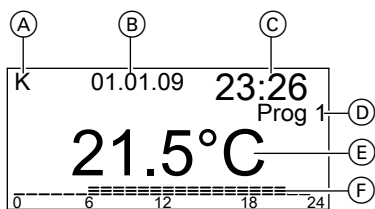

- (A) Nädalapäev
- (B) Kuupäev
- (C) Kellaaeg
- (D) Valitud ajaprogramm

- (E) Aktuaalne ruumitemperatuur
- (F) Ajaprogramm ajaskaalana

- Soojusnõudlus kütmiseks
- Soojusnõudlus sooja vee valmistamiseks
- Külalisterežiim aktiivne
- Säästurežiim aktiivne
- Manuaalrežiim aktiivne
- Puhkuseprogramm aktiivne
- Külumiskaitserežiim aktiivne
- Patarei vahetamine
- Kasutus blokeeritud

Ekraanivalgustus

Ekraanivalgustus aktiveeritakse suvalise nupu vajutamisel ning ekraanivalgustus kustub, kui 15 s jooksul ei ole ühtegi nuppu vajutatud.

Kuidas juhtida

Põhinäit

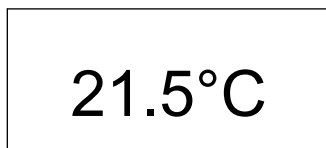

Puhkerežiimis kuvatakse ekraanil alati aktuaalse ruumitemperatuuri näitu.

- Töönäidu kuvamiseks vajutada suvalisele nupule.
- Menüü kuvamiseks tuleb vajutada kaks korda nupule.

- abil saate menüüs tagasi liikuda.
- Menüü suletakse automaatselt, kui 30 s jooksul ei ole ühelegi nupule vajutatud. Kui möödunud on veel 3 min, ilmub põhinäit. Tehtud muudatuste rakendamiseks vajutada **OK**. Nuppudega / muudetud temperatuurid rakenduvad 5 s möödudes automaatselt.

Kuidas juhtida (järg)

Kasutamise blokeerimine

Ta saate Vitotrol 100 nupud blokeerida. Selleks vajutage korraga 5 s nuppe ▲ ja ▼. Blokeeringu lõpetamiseks vajutage veelkord korraga 5 s nuppe ▲ ja ▼.

Ruumide kütmine

Töörežiimi valimine

Valida on võimalik järgmisi töörežiime:

- **Kütterežiim**
Selles töörežiimis on võimalik valida 3 eelseadistatud programmi („**Prog 1**“ kuni „**Prog 3**“) vahel (vt järgmist peatükki).

Kütmine toimub vaheldumisi tavalisel ruumitemperatuuril („**Comfort**“) ja kahel alandatud ruumitemperatuuril („**Eco**“ ja „**Aland.**“).

- „**Külmakaitse**“: Külmumiskaitserežiim (vt lk 12)
- „**Manuaalne**“: Töötamine püsival ruumitemperatuuril (vt lk 12)

Kütterežiim

Valida on võimalik 3 eelseadistatud aja-programmi vahel („**Prog 1**“ kuni „**Prog 3**“).

Märkus



Ajaprogramme saate soovikohaselt ise muuta (vt lk 13).

Ajaprogrammides on võimalik lülitada järgmise 3 temperatuuriväärtuse vahel:

- „**Comfort**“ (tarneseadistus: 21 °C)
- „**Eco**“ (tarneseadistus: 19 °C)
- „**aland.**“ (tarneseadistus: 16 °C)

Märkus

Temperatuuriväärtusi saate soovikohaselt ise muuta (vt lk 13).

1. Avage katteklapp.
2. Vajutage **2 korda** .
3. Valige / abil soovitud programm (nt „**Prog 1**“).
4. Kinnitamiseks vajutage **OK**.
Kütmine toimub vastavalt valitud aja-programmile.

Eelseadistatud ajaprogrammid

Ajaprogramm 1 – prog 1

Esmaspäevast reedeni

| Ajafaas | Algus | Lõpp | Ruumitemperatuur |
|---------|-------|-------|------------------|
| 1 | 06:00 | 08:00 | Comfort |
| 2 | 08:00 | 12:00 | Comfort |
| 3 | 12:00 | 14:00 | Comfort |
| 4 | 14:00 | 18:00 | Comfort |
| 5 | 18:00 | 22:00 | Comfort |
| 6 | 22:00 | 06:00 | Alandatud |

Töörežiimi valimine (järg)

Laupäev ja pühapäev

| Ajafaas | Algus | Lõpp | Ruumitemperatuur |
|---------|-------|-------|------------------|
| 1 | 07:00 | 08:00 | Comfort |
| 2 | 08:00 | 12:00 | Comfort |
| 3 | 12:00 | 14:00 | Comfort |
| 4 | 14:00 | 16:00 | Comfort |
| 5 | 16:00 | 23:00 | Comfort |
| 6 | 23:00 | 07:00 | Alandatud |

Ajaprogramm 2 – prog 2

Esmaspäevast reedeni

| Ajafaas | Algus | Lõpp | Ruumitemperatuur |
|---------|-------|-------|------------------|
| 1 | 06:00 | 08:00 | Comfort |
| 2 | 08:00 | 12:00 | Alandatud |
| 3 | 12:00 | 14:00 | Alandatud |
| 4 | 14:00 | 16:00 | Alandatud |
| 5 | 16:00 | 22:00 | Comfort |
| 6 | 22:00 | 06:00 | Alandatud |

Laupäev ja pühapäev

| Ajafaas | Algus | Lõpp | Ruumitemperatuur |
|---------|-------|-------|------------------|
| 1 | 07:00 | 08:00 | Comfort |
| 2 | 08:00 | 12:00 | Comfort |
| 3 | 12:00 | 14:00 | Comfort |
| 4 | 14:00 | 18:00 | Comfort |
| 5 | 18:00 | 23:00 | Comfort |
| 6 | 23:00 | 07:00 | Alandatud |

Ajaprogramm 3 – prog 3

Esmaspäevast reedeni

| Ajafaas | Algus | Lõpp | Ruumitemperatuur |
|---------|-------|-------|------------------|
| 1 | 06:00 | 08:00 | Comfort |
| 2 | 08:00 | 12:00 | Eco |
| 3 | 12:00 | 14:00 | Comfort |
| 4 | 14:00 | 18:00 | Eco |
| 5 | 18:00 | 23:00 | Comfort |
| 6 | 23:00 | 06:00 | Alandatud |

Ruumide kütmine

Töörežiimi valimine (järg)

Laupäev ja pühapäev

| Ajafaas | Algus | Lõpp | Ruumitemperatuur |
|---------|-------|-------|------------------|
| 1 | 07:00 | 08:00 | Comfort |
| 2 | 08:00 | 12:00 | Comfort |
| 3 | 12:00 | 14:00 | Comfort |
| 4 | 14:00 | 18:00 | Comfort |
| 5 | 18:00 | 23:00 | Comfort |
| 6 | 23:00 | 07:00 | Alandatud |

Külmumiskaitserežiim

Kui te ei soovi ruume kütta, kuid soovite, et külmakaitse töötaks.

Kui ruumitemperatuur langeb alla 5 °C, lülitatakse sisse ruumide kütmine.

Märkus

Sooja vee valmistamine on **välja lülitatud**.

1. Avage katteklapp.

2. Vajutage **2 korda** .

3. Valige / abil „**Külmakaitse**“

4. Kinnitamiseks vajutage **OK**.
Ekraanil kuvatakse  ja taas aktuaalset ruumitemperatuuri.

Manuaalne (töötamine püsival ruumitemperatuuril)

Toimub ruumide **pidev** kütmine seadistatud temperatuuril.

1. Avage katteklapp.



2. Vajutage **2 korda** .

3. Valige / abil „**Manuaalne**“

4. Kinnitamiseks vajutage **2 korda OK**.

Märkus

Siin saate ka valida, kas sooja vee valmistamine on selle töörežiimi ajal sees või väljas (vt peatükki „Sooja vee valmistamine“).

5. Seadistage / abil soovitud ruumitemperatuur (min 10 °C).

6. Kinnitamiseks vajutage **OK**.
Ekraanile ilmub  ja taas ruumitemperatuur.

Ruumitemperatuuri püsiv reguleerimine

Te saate seadistada järgmisi temperatuuriväärtusi:

- Ruumitemperatuur „**Comfort**“ (tavaline ruumitemperatuur)
Tarneseadistuses: 21 °C
Seadevahemik: 10 kuni 40 °C
- Ruumitemperatuur „**Eco**“
Tarneseadistuses: 19 °C
Seadevahemik: 10 kuni 40 °C
- Alandatud ruumitemperatuur „**Aland.**“
Tarneseadistuses: 16 °C
Seadevahemik: 10 kuni 40 °C

1. Avage katteklapp.
2. Vajutage **2 korda** .
3. Valige / abil „**Seadistused**“.
4. Kinnitamiseks vajutage **OK**.

5. Valige / abil „**Temp. seadis.**“
6. Kinnitamiseks vajutage **OK**.
7. Seadistage / abil „**Comfort**“ programmi soovitud temperatuur.
8. Kinnitamiseks vajutage **OK**.
9. Seadistage / abil „**Eco**“ programmi soovitud temperatuur.
10. Kinnitamiseks vajutage **OK**.
11. Seadistage / abil „**Aland.**“ programmi soovitud temperatuur.
12. Kinnitamiseks vajutage **OK**.

Individaalse ajaprogrammi seadistamine

Ajafaaside seadistamine

Eelseadistatud ajaprogrammidega „**Prog 1**“ kuni „**Prog 3**“ on päev jagatud 6 ajafaasi.

Te saate päeva kohta seadistada ka alla 6 ajafaasi, nt:

- Seadistage 1. ajafaasiks alati „**Ajafaas 1**“ ja
- Seadistage viimaseks ajafaasiks alati „**Ajafaas 6**“.

Näide:

Te soovite „**Prog. 3**“ all aktiveerida ainult 3 ajafaasi. Kell 6:00–10:00 „**Comfort**“, kell 10:00–22:00 „**Eco**“ ja kell 22:00–6:00 „**Aland.**“.

Seadistage „**Ajafaas 1**“, „**Ajafaas 2**“ ja „**Ajafaas 6**“.
Ajafaasid 3, 4 ja 5 on automaatselt deaktiveeritud.

Iga aktiveeritava ajafaasi jaoks tuleb sisestada järgmised andmed:

- Sisselülitusaeg
- Väljalülitusaeg
- Temperatuur („**Comfort**“, „**Eco**“, „**Aland.**“)

Ruumide kütmine

Ruumitemperatuuri püsiv reguleerimine (järg)







Te saate seadistada ajavahemikke mitme päeva jaoks korraga (päevad gruppina) või üksikute päevade jaoks eraldi:

- „E–P“ ühesugused ajafaasid kõikidele nädalapäevadele
- „E–R“ ühesugused ajafaasid esmaspäevast reedeni
- „L–P“ ühesugused ajafaasid laupäeva ja pühapäeva jaoks
- „ÜKSIK PÄEV“ erinevad ajafaasid üksikute päevade jaoks

Märkus

Üksikute päevade seadistustel on mitme päeva kohta tehtud seadistuse ees eelisõigus.

1. Avage katteklapp.
2. Vajutage **2 korda** .
3. Valige / abil „**Seadistused**“.
4. Kinnitamiseks vajutage **OK**.
5. Valige / abil „**Programmid**“.
6. Kinnitamiseks vajutage **OK**.
7. Valige / abil programm, mida muuta soovite (nt „**Prog 1**“).
8. Kinnitamiseks vajutage **OK**.
9. Valige / abil „**Küttering**“.
10. Kinnitamiseks vajutage **OK**.
11. Valige / abil „**Seadistamine**“.
12. Kinnitamiseks vajutage **OK**.

13. Valige / abil soovitud päevade rühm / üksik päev.
14. Kinnitamiseks vajutage **OK**.
15. Valige / abil soovitud ajafaas või esmalt soovitud päev.
16. Kinnitamiseks vajutage **OK**.
17. Seadistage / abil järjest soovitud sisselülitusaeg, väljalülitusaeg ja temperatuur (nt „**Aland**“).
18. Iga valiku kinnitamiseks vajutage **OK**.
19. Seadistage ülejäänud ajafaasid nagu punktides 15–18 kirjeldatud.

Märkus

Kui seadistamisel jääb ajafaaside vahele vaba aeg, siis selliste tühi- kute tekkimisel pikendatakse automaatselt uuele ajafaasile eelnevat ajafaasi.

Ajafaaside deaktiveerimine

Ajafaasi deaktiveerimiseks seadistage sisselülitusaja ja väljalülitusaja all sama kuupäev ja kellaeg.

Ajaprogrammi kopeerimine

Te saate ajaprogramme kopeerida, nt ühest ajaprogrammist uue veidi erineva ajaprogrammi tegemiseks.

1. Avage katteklapp.
2. Vajutage **2 korda** .

Ruumitemperatuuri püsiv reguleerimine (järg)

3. Valige ▼/▲ abil „**Seadistused**“.
4. Kinnitamiseks vajutage **OK**.
5. Valige ▼/▲ abil „**Programmid**“.
6. Kinnitamiseks vajutage **OK**.
7. Valige ▼/▲ abil programm, mida muuta soovite (nt „**Prog 1**“).
8. Kinnitamiseks vajutage **OK**.
9. Valige ▼/▲ abil „**Küttering**“.
10. Kinnitamiseks vajutage **OK**.
11. Valige ▼/▲ abil „**Kopeerida programm**“.
12. Kinnitamiseks vajutage **OK**.
13. Valige ▼/▲ abil programm, mida soovite kopeerida.
14. Kinnitamiseks vajutage **OK**.
15. Muudatuste tegemiseks valige ▼/▲ abil „**Seadistamine**“.

Ruumitemperatuuri muutmine ainult mõneks päevaks

Puhkuseprogrammi seadistamine

Puhkuse ajal on energia säästmiseks järgmised võimalused:

- Te saate ruumikütte täielikult välja lülitada, selleks tuleb seadistada külmumiskaitse režiim „**Külmakaitse**“ (vt lk 12).
 - või**
 - Te saate ruumide kütmise seadistada minimaalsele energiatarbele (nt toaitimede külmumise kaitseks). Selleks valige puhkuseprogramm „**☐**“.
- Aktiveeritud puhkuseprogrammi ajal köetakse ruume alandatud ruumitemperatuuril („**Aland.**“).

Märkus

*Sooja vee valmistamine on **välja lülitatud**.*

1. Avage katteklapp.





2. Vajutage **2 korda** ☰:
3. Valige ▼/▲ abil „**Puhkus**“
4. Kinnitamiseks vajutage **OK**.
5. Valige ▼/▲ abil „**Sees**“.
6. Kinnitamiseks vajutage **OK**.
7. Seadistage ▼/▲ abil puhkuseprogrammi alguse ja lõpu kuupäev ja kellaeg.
8. Iga valiku kinnitamiseks vajutage **OK**.

Puhkuseprogrammi lõpetamine

- Puhkuseprogramm lõpeb lõpuaja saabumisel automaatselt
- Kui soovite puhkuseprogrammi enneaegselt kustutada:

Ruumide kütmine

Ruumitemperatuuri muutmine ainult mõneks päevaks (järg)



1. Avage katteklapp.
2. Vajutage **2 korda** .
3. Valige / abil „**Puhkus**“
4. Kinnitamiseks vajutage **OK**.
5. Valige / abil „**Väljas**“

Ruumitemperatuuri muutmine ainult mõneks tunniks



Te saate ruumitemperatuuri muuta paariks tunniks ilma seejuures seadistusi püsivalt muutmata.

Muudetud temperatuur kehtib kuni järgmise ümberlülituseni antud programmi piires või mõne muu programmi sisselülitamiseni.





Te soovite ruumitemperatuuri plaaniväliselt **tõsta**:

- Programmides „**Prog 1**“ kuni „**Prog 3**“ ja „**Manuaalne**“ toimub ruumitemperatuuri tõstmine nupuga  (vt järgmist peatükki).
või
- Valige nupuga  külalisterežiim (ainult programmides „**Prog 1**“ kuni „**Prog 3**“) vt lk 17).

Te soovite ruumitemperatuuri plaaniväliselt **langetada**:

- Programmides „**Prog 1**“ kuni „**Prog 3**“ ja „**Manuaalrežiim**“ saate ruumitemperatuuri langetada nupuga  (vt järgmist peatükki)
või
- valige nupuga  säästurežiim (ainult programmides „**Prog 1**“ kuni „**Prog 3**“) vt lk 17).

Muutmine nuppudega /

1. Vajutage /.
Kuvatakse kehtivat etteantud temperatuuri.
2. Seadistage / abil soovitud temperatuur.
3. Umbes 5 s pärast rakendub väärtus automaatselt.





Ruumitemperatuuri muutmine ainult mõneks tunniks (järg)

Külasterežiimi seadistamine

Külasterežiimis tõstetakse alandatud ruumitemperatuur automaatselt seadistatud tavalisele ruumitemperatuurile („**Comfort**“).

Märkus

Sooja vee valmistamine on **sisse lülitatud**.

1. Vajutage umbes 5 s nuppu .
Ekraanile ilmub .
2. Lisaks on võimalik / abil temperatuuri muuta.

3. Umbes 5 s pärast rakendub väärtus automaatselt.

Külasterežiimi lõpetamine





- Külasterežiim lõpeb automaatselt programmi järgmisel ümberlülitamisel.
- Kui soovite külasterežiimi enneaegselt lõpetada, vajutage uuesti u 5 s nupule .

Säästurežiimi seadistamine

Säästurežiimis langetatakse ruumitemperatuuri automaatselt 2 °C võrra.

Märkus

Sooja vee valmistamine on **välja lülitatud**.



1. Hoidke umbes 5 s vältel klahvi  all.
Ekraanile ilmub .
2. Lisaks on võimalik / abil temperatuuri muuta.
3. Umbes 5 s pärast rakendub väärtus automaatselt.

Säästurežiimi lõpetamine

- Säästurežiim lõpeb automaatselt programmi järgmisel ümberlülitamisel.
- Kui soovite säästurežiimi enneaegselt lõpetada, vajutage uuesti u 5 s nupule .

Sooja vee valmistamine

Sooja vee valmistamise sisse- ja väljalülitamine

1. Avage katteklapp.
2. Vajutage **2 korda** .
3. Valige /▲ abil „Manuaalne“
4. Kinnitamiseks vajutage **OK**.
5. Valige /▲ abil, kas „**SV**“ on „**Sees**“ või „**Väljas**“.
6. Kinnitamiseks vajutage **OK**.

Ajaprogrammi valimine

Te saate valida 3 eelseadistatud ajaprogrammi vahel. Need on salvestatud programmide „**Prog 1**“ kuni „**Prog 3**“ (vt lk 10) all.

Ajaprogrammides vahelduvad töörežiimid „**Lubamine**“ ja „**Blokeering**“.

Märkus

Te saate ajaprogramme soovikohaselt ise muuta (vt lk 20).

Eelseadistatud ajaprogrammid

Ajaprogramm 1 – prog 1

Esmaspäevast reedeni

| Ajafaas | Algus | Lõpp | Töörežiim |
|---------|-------|-------|------------|
| 1 | 05:30 | 08:00 | Lubamine |
| 2 | 08:00 | 12:00 | Lubamine |
| 3 | 12:00 | 14:00 | Lubamine |
| 4 | 14:00 | 18:00 | Lubamine |
| 5 | 18:00 | 22:00 | Lubamine |
| 6 | 22:00 | 05:30 | Blokeering |

Laupäev ja pühapäev

| Ajafaas | Algus | Lõpp | Töörežiim |
|---------|-------|-------|------------|
| 1 | 06:30 | 08:00 | Lubamine |
| 2 | 08:00 | 12:00 | Lubamine |
| 3 | 12:00 | 14:00 | Lubamine |
| 4 | 14:00 | 16:00 | Lubamine |
| 5 | 16:00 | 23:00 | Lubamine |
| 6 | 23:00 | 06:30 | Blokeering |

Ajaprogrammi valimine (järg)

Ajaprogramm 2 – prog 2

Esmaspäevast reedeni

| Ajafaas | Algus | Lõpp | Töörežiim |
|---------|-------|-------|------------|
| 1 | 05:30 | 08:00 | Lubamine |
| 2 | 08:00 | 12:00 | Blokeering |
| 3 | 12:00 | 14:00 | Blokeering |
| 4 | 14:00 | 15:30 | Blokeering |
| 5 | 15:30 | 22:00 | Lubamine |
| 6 | 22:00 | 05:30 | Blokeering |

Laupäev ja pühapäev

| Ajafaas | Algus | Lõpp | Töörežiim |
|---------|-------|-------|------------|
| 1 | 06:30 | 08:00 | Lubamine |
| 2 | 08:00 | 12:00 | Lubamine |
| 3 | 12:00 | 14:00 | Lubamine |
| 4 | 14:00 | 18:00 | Lubamine |
| 5 | 18:00 | 23:00 | Lubamine |
| 6 | 23:00 | 06:30 | Blokeering |

Ajaprogramm 3 – prog 3

Esmaspäevast reedeni

| Ajafaas | Algus | Lõpp | Töörežiim |
|---------|-------|-------|------------|
| 1 | 05:30 | 08:00 | Lubamine |
| 2 | 08:00 | 12:00 | Blokeering |
| 3 | 12:00 | 14:00 | Blokeering |
| 4 | 14:00 | 15:30 | Blokeering |
| 5 | 18:00 | 22:00 | Lubamine |
| 6 | 22:00 | 05:30 | Blokeering |

Laupäev ja pühapäev

| Ajafaas | Algus | Lõpp | Töörežiim |
|---------|-------|-------|------------|
| 1 | 06:30 | 08:00 | Lubamine |
| 2 | 08:00 | 12:00 | Lubamine |
| 3 | 12:00 | 14:00 | Lubamine |
| 4 | 14:00 | 18:00 | Lubamine |
| 5 | 18:00 | 23:00 | Lubamine |
| 6 | 23:00 | 06:30 | Blokeering |

Sooja vee valmistamine

Ajaprogrammi valimine (järg)

Individuaalse ajaprogrammi seadistamine

Ajafaaside seadistamine

Eelseadistatud ajaprogrammidega „Prog 1“ kuni „Prog 3“ on päev jagatud 6 ajafaasi.

Iga aktiveeritava ajafaasi jaoks tuleb sisestada järgmised andmed:

- Sisselülitusaeg
- Väljalülitusaeg
- Töörežiim „Lubamine“, „Blokeering“

Te saate seadistada ajavahemikke mitme päeva jaoks korraga (päevad gruppina) või üksikute päevade jaoks eraldi:

- „E-P“ ühesugused ajafaasid kõikidele nädalapäevadele
- „E-R“ ühesugused ajafaasid esmaspäevast reedeni
- „L-P“ ühesugused ajafaasid laupäeva ja pühapäeva jaoks
- „ÜKSİK PÄEV“ erinevad ajafaasid üksikute päevade jaoks

Märkus

Üksikute päevade seadistustel on mitme päeva kohta tehtud seadistuse ees eelisõigus.

1. Avage katteklapp.
2. Vajutage **2 korda** .
3. Valige **▼/▲** abil „Seadistused“.
4. Kinnitamiseks vajutage **OK**.
5. Valige **▼/▲** abil „Programmid“.

6. Kinnitamiseks vajutage **OK**.
7. Valige **▼/▲** abil programm, mida muuta soovite (nt „Prog 1“).
8. Kinnitamiseks vajutage **OK**.
9. Valige **▼/▲** abil „Soe vesi“
10. Kinnitamiseks vajutage **OK**.
11. Valige **▼/▲** abil „Seadistamine“.
12. Kinnitamiseks vajutage **OK**.
13. Valige **▼/▲** abil soovitud päevade rühm / üksik päev.
14. Kinnitamiseks vajutage **OK**.
15. Valige **▼/▲** abil soovitud ajafaas või esmalt soovitud päev.
16. Kinnitamiseks vajutage **OK**.
17. Seadistage **▼/▲** abil järjest soovitud sisselülitusaeg, väljalülitusaeg ja töörežiim (nt „Blokeering“).
18. Iga valiku kinnitamiseks vajutage **OK**.
19. Seadistage ülejäänud ajafaasid nagu punktides 15–18 kirjeldatud.

Märkus

Kui seadistamisel jääb ajafaaside vahele vaba aeg, siis selliste tühi-kute tekkimisel pikendatakse automaatselt uuele ajafaasile eelnevat ajafaasi.













Ajaprogrammi valimine (järg)

Ajafaaside deaktiveerimine

Ajafaasi deaktiveerimiseks seadistage sisselülitusaja ja väljalülitusaja all sama kuupäev ja kellaeg.

Ajaprogrammi kopeerimine









Te saate ajaprogramme kopeerida, nt ühest ajaprogrammist uue veidi erineva ajaprogrammi tegemiseks.

1. Avage katteklapp.
2. Vajutage **2 korda** .
3. Valige /  abil „**Seadistused**“.
4. Kinnitamiseks vajutage **OK**.
5. Valige /  abil „**Programmid**“.
6. Kinnitamiseks vajutage **OK**.
7. Nupuga /  valige programm, mida soovite muuta (nt „**Prog 1**“).
8. Kinnitamiseks vajutage **OK**.
9. Valige /  abil „**Soe vesi**“.
10. Kinnitamiseks vajutage **OK**.
11. Valige /  abil „**Kopeerida programm**“.
12. Kinnitamiseks vajutage **OK**.
13. Valige /  abil programm, mida soovite kopeerida.
14. Kinnitamiseks vajutage **OK**.

15. Muudatuste tegemiseks valige /  abil „**Seadistamine**“.



Edasised reguleerimised

Kellaeg ja kuupäev

1. Avage katteklapp.
2. Vajutage **2 korda** .
3. Valige / abil „**Seadistused**“.
4. Kinnitamiseks vajutage **OK**.
5. Valige / abil „**Algseadistused**“
6. Kinnitamiseks vajutage **OK**.
7. Valige / abil „**Kuupäev - kellaeg**“.
8. Kinnitamiseks vajutage **OK**.
9. Seadistage / abil aktuaalne kuupäev ja kellaeg.
10. Iga valiku kinnitamiseks vajutage **OK**.

Suveaeg/talveaeg

Suve- ja talveajale üleminek toimub automaatselt. Ta saate soovi korral automaatse ülemineku välja lülitada.

1. Valige nagu lk 22 kirjeldatud „**Kuupäev - kellaeg**“.
2. Valige **OK** abil „**Suveaeg sees**“.
3. Valige / abil „**Väljas**“
4. Kinnitamiseks vajutage **OK**.







Keele seadistamine

1. Avage katteklapp.
2. Vajutage **2 korda** .
3. Valige / abil „**Seadistused**“.
4. Kinnitamiseks vajutage **OK**.
5. Valige / abil „**Algseadistused**“
6. Kinnitamiseks vajutage **OK**.
7. Valige / abil „**Keel**“.
8. Seadistage / abil soovitud keel.
9. Kinnitamiseks vajutage **OK**.

Programmi nime muutmine

Programmidele „Prog 1“ kuni „Prog 3“ on võimalik panna uued nimed. Nimes võib olla maksimaalselt 5 tähe-märki.

1. Avage katteklapp.
2. Vajutage 2 korda .
3. Valige / abil „Seadistused“.
4. Kinnitamiseks vajutage OK.
5. Valige / abil „Programm“.
6. Kinnitamiseks vajutage OK.

7. Valige / abil programm, mille nime soovite muuta (nt „Prog 1“).
8. Kinnitamiseks vajutage 2 korda OK.
9. Valige / abil „Nime muutmine“.
10. Kinnitamiseks vajutage OK.
11. Sisestage real „Uus nimi“ / abil järjest soovitud tähemärgid.
12. Iga valiku kinnitamiseks vajutage OK.



Temperatuuri kompenseerimine

Kui Vitotrol 100 paigalduskoht on ebasoodne, nt välisseinal või kamina lähedal, võib kuvatav ruumitemperatuur tegelikust ruumitemperatuurist erineda. Temperatuuri sellist kõrvalekallet saab kompenseerida korrektsioonikoefitsiendiga.

Näide:

Seadmel Vitotrol 100 kuvatud ruumitemperatuur on 2 °C võrra tegelikust ruumitemperatuurist kõrgem. Korrektsiooni-koefitsient on sellisel juhul –2 °C.

1. Avage katteklapp.
2. Vajutage 2 korda .

3. Valige / abil „Seadistused“.
4. Kinnitamiseks vajutage OK.
5. Valige / abil „Hooldus“.
6. Kinnitamiseks vajutage OK.
7. Valige OK abil „Reguleerimis-nihe“.
8. Valige / abil soovitud väärtus.
9. Kinnitamiseks vajutage OK.
10. Vajutage menüüst väljumiseks .

Edasised reguleerimised

Reguleerimisviis

Hüstereesiregulaator on eelseadistatud. Hüstereesi väärtus mõjutab „kütmise“ või „mitte kütmise“ sisse- ja väljalülitusaegu.

Näide:

Ruumitemperatuuri etteantud väärtus:
21 °C









Hüsterees: 0,6 °C (tarneseadistus).

Seadevahemik: 0,2 kuni 1,0 °C.



Küte lülitub välja kohe kui ruumitemperatuuri tegelik väärtus ületab 21,3 °C.

Küte lülitub sisse kohe, kui ruumitemperatuuri tegelik väärtus langeb alla 20,7 °C.

Reguleerimisviisi on võimalik muuta hüstereesi väärtuse muutmisega. Juhul kui süsteem on aeglase reageerimisega, sisestage madalam väärtus.

1. Avage kattedklapp.
2. Vajutage **2 korda** .
3. Valige / abil „**Seadistused**“.
4. Kinnitamiseks vajutage **OK**.
5. Valige / abil „**Hooldus**“.
6. Kinnitamiseks vajutage **OK**.
7. Valige / abil hüstereesi soovitud väärtus.
8. Kinnitamiseks vajutage **2 korda OK**.
9. Vajutage menüüst väljumiseks .

Temperatuuride ja muude seadistuste päring

1. Vajutage klahvile :
 - Ekraanile ilmuvad järgmised andmed:
 - Nädalapäev
 - Kuupäev ja kellaaeg
 - Aktuaalne programm
 - Aktuaalne ruumitemperatuur
2. / abil saab kuvada aktuaalset etteantud temperatuuri.

Ajaprogrammi päringud

Ruumide kütmise ajaprogramm aktuaalsel päeval programmis Prog 1 kuni Prog 3

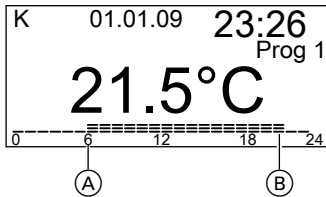

Ekraanil näete ajaskaalal aktuaalse päeva ajafaase.

Näide:



Kell 6.00 (A) kuni 22.00 (B) toimub ruumide kütmine normaalsel ruumitemperatuuril („Comfort“) ja alates 22.00 kuni 6.00 toimub ruumide kütmine alandatud ruumitemperatuuril („Aland.“).

Puhkuseprogrammi päring (kui on sisestatud)

1. Avage katteklapp.
2. Vajutage 2 korda .
3. Valige / abil „Puhkus“
4. Kinnitamiseks vajutage OK. Kuvatakse puhkusena määratletud ajavahemiku alguse ja lõpu kuupäevi.

Mida teha?

Ruumid on liiga külmad

| Põhjus | Rikke kõrvaldamine |
|--|---|
| Vitotrol 100 on valesti seadistatud. | Kontrollige ja vajaduse korral muutke seadistusi: <ul style="list-style-type: none">■ programm (vt lk 10)■ ruumitemperatuur (vt lk 13)■ kellaaeg (vt lk 22) |
| Raadioside küttekatla regulaatoriga on häiritud. | Aadressi koodi muutmine (vt lk 29). |

Märkus

Muude põhjuste kohta vt küttekatla kasutusjuhendit.

Ruumid on liiga soojad

| Põhjus | Rikke kõrvaldamine |
|--------------------------------------|---|
| Vitotrol 100 on valesti seadistatud. | Kontrollige ja vajaduse korral muutke seadistusi: <ul style="list-style-type: none">■ programm (vt lk 10)■ ruumitemperatuur (vt lk 13)■ kellaaeg (vt lk 22) |

Märkus

Muude põhjuste kohta vt küttekatla kasutusjuhendit.

Sooja vett ei ole

| Põhjus | Rikke kõrvaldamine |
|--|--|
| Vitotrol 100 on valesti seadistatud. | Kontrollige ja vajaduse korral muutke seadistusi: <ul style="list-style-type: none">■ Soojaveevalmistuse sisselülitamine (vt lk 18)■ Programm (vt lk 20)■ Töörežiim (vt lk 18)■ Kellaaeg (vt lk 22) |
| Raadioside küttekatla regulaatoriga on häiritud. | Aadressi koodi muutmine (vt lk 29). |

Sooja vett ei ole (järg)**Märkus**

Muude põhjuste kohta vt küttekatla kasutusjuhendit.

Ekraanil vilgub ■■**Põhjus**

Patareid on tühjad.

Rikke kõrvaldamine

Vahetage patareid (vt järgmist peatükki). Vitotrol 100 käigureserv on 3 min. Kui patareide vahetamine toimub nimetatud ajavahemiku piires, siis seadistatud andmed säilivad. Käigureservi ületamisel tuleb teha lähtestamine (vt järgmist peatükki).

Märkus

Kui patareisisid õigel ajal ei vahetata, siis ekraan kustub.

Ruumide kütmine ja sooja vee valmistamine toimub vastavalt küttekatla reguleerimise seadistustele.

Patereide vahetamine**Jäätmekäitlus**

Patareid/akud ei kuulu olmejäätmete hulka. Palun viige tühjad patareid/akud selleks ettenähtud kogumispunkti.

- Ärge kasutage kahjulikke aineid sisaldavaid leelispatareisid, 1,5-V-Mignon-leeliselemente, tüüp LR6/AA.
- Ärge kasutage taaslaetavaid patareisid.
- Vahetage **mõlemad** patareid iga 1,5 aasta järel välja.

Mida teha?

Patereide vahetamine (järg)

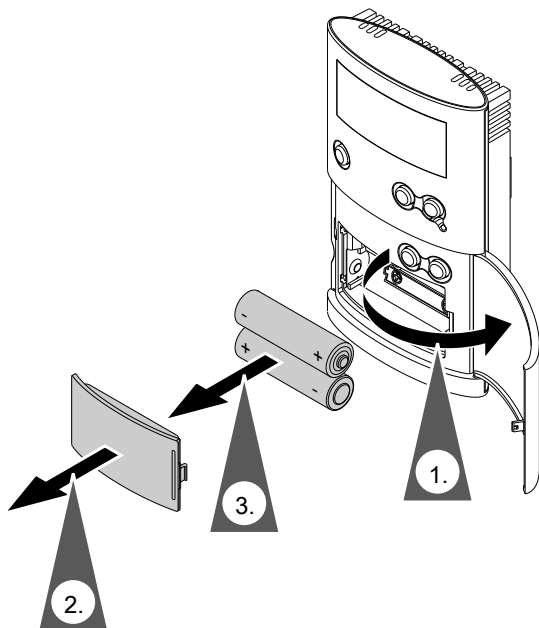

Lähtestamine

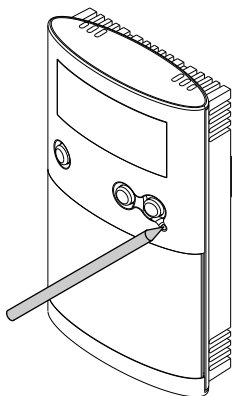

Vajutage sobiva esemega lähtestamisnupule. Pärast lähtestamist peate uuesti sisestama keele, kellaaja ja kuupäeva.

Aadressi koodi muutmine

Küttekatla raadiovastuvõtja

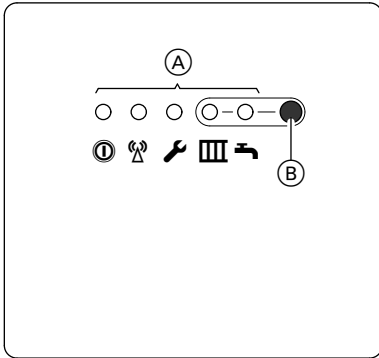

Aadressi koodi tuvastamisel LED-märgutuled kustuvad, kui koodi ei tuvastata, korra ke toimingut.

Ⓐ LED-märgutuli

1. Hoidke raadiovastuvõtjal klahvi Ⓑ umbes 10 s vältel all, kuni LED III vilkuma hakkab.
2. Avage Vitotrol 100 katteklapp.
3. Vajutage 2 korda III.
4. Valige ▼/▲ abil „Seadistused“.
5. Kinnitamiseks vajutage OK.
6. Valige ▼/▲ abil „Hooldus“.
7. Kinnitamiseks vajutage 3 korda OK.
8. Valige ▼/▲ abil „Aadressi kood“.
9. Kinnitamiseks vajutage OK.
30 s möödudes ilmub ekraanile „Andmete saatmine“.
Ülekanne kestab 30 s.
Ülekandmise ajal vilgub korra LED I.

Puhastamine

Seadet võib puhastada tavaliste müügilolevate puhastusvahenditega (v.a abraasiivsete puhastusvahenditega).

Nõuandeid energia kokkuhoiuks

kasutage Vitotrol 100 seadistusvõimalusi:

- Äрге kütke ruume liiga kuumaks. Iga kraad, mille võrra ruumitemperatuur on madalam, säästab küttekuludest kuni 6 %.
Äрге seadistage ruumitemperatuuri üle 20 °C (vt lk 13).
- Valige endale programm, mis vastab antud hetkel teie nõudmistele:
 - Lühiajalise eemalviibimise jaoks (nt sisseostude tegemine) valige „**Säästurežiim**“ (vt lk 17).
Kuni säästurežiim on sisselülitatud, on ruumitemperatuur alandatud ja sooja vee valmistamine on väljalülitatud.
 - Kui te lähete reisile, käivitage „**Puhkuseprogramm**“ (vt lk 15).
Kuni puhkuseprogramm on sisselülitatud, on ruumitemperatuur alandatud ja sooja vee valmistamine on väljalülitatud.
 - Kui ruume ei ole vaja kaua aega kütta ning sooja vett ei vajata, valige töörežiim „**Külmakaitse**“ (vt lk 12).
- Seadke termostaatventiilid õigesse asendisse.
- Juurdepääs küttekehadele ja termostaatventiilidele peab olema vaba.
- Sooja vee teadlik tarbimine: duši all käimine kulutab reeglina vähem energiat kui vannis käimine.

Muud soovitusel:

- Õige õhutamine.
Avage aken lühikeseks ajaks täielikult ja sulgege selleks ajaks termostaatventiilid.
- Pimeduse saabumisel laske aknaruulood (kui olemas) alla.

Märksõnaregister

| | | | |
|---|--------|--|--|
| A | | | |
| Ajafaaside deaktiveerimine..... | 14, 21 | | |
| Ajafaaside seadistamine | | | |
| ■ ruumide kütmine..... | 13 | | |
| ■ sooja vee valmistamine..... | 20 | | |
| Ajaprogrammide päring..... | 25 | | |
| Ajaprogrammi kopeerimine..... | 14, 21 | | |
| E | | | |
| Ekraanil olevad sümbolid..... | 7 | | |
| Ekraanisümbolid..... | 7 | | |
| Ekraanivalgustus..... | 8 | | |
| Energia kokkuhoid..... | 15, 30 | | |
| I | | | |
| Individaalse ajaprogrammi seadistamine | | | |
| ■ ruumide kütmine..... | 13 | | |
| ■ sooja vee valmistamine..... | 20 | | |
| J | | | |
| Juhtnupud ja näidikud..... | 7 | | |
| K | | | |
| Kasutamise blokeerimine..... | 9 | | |
| Keel..... | 22 | | |
| Kellaaeg ja kuupäev..... | 22 | | |
| Külasterežiim..... | 7 | | |
| ■ lõpetamine..... | 17 | | |
| ■ seadistamine..... | 17 | | |
| Külmumiskaitserežiim..... | 12 | | |
| Kütterežiim..... | 10 | | |
| M | | | |
| Manuaalrežiim..... | 12 | | |
| P | | | |
| Pidev ruumide kütmine (püsiv kütterežiim)..... | 12 | | |
| Programmi nimi..... | 23 | | |
| Puhastamine..... | 30 | | |
| Puhkus..... | 15 | | |
| Puhkuseprogramm | | | |
| ■ lõpetamine..... | 15 | | |
| ■ päring..... | 25 | | |
| ■ seadistamine..... | 15 | | |
| Põhinäit..... | 8 | | |
| Püsiv kütterežiim (pidev ruumide kütmine)..... | 12 | | |
| R | | | |
| Reguleerimisviis..... | 24 | | |
| S | | | |
| Seadistused | | | |
| ■ päring..... | 25 | | |
| Seina temperatuuri kompenseerimine..... | 23 | | |
| Sooja vee valmistamise ajaprogrammi valimine..... | 18 | | |
| Sooja vett ei ole..... | 26 | | |
| Säästurežiim..... | 7 | | |
| ■ lõpetamine..... | 17 | | |
| ■ seadistamine..... | 17 | | |
| T | | | |
| Temperatuurid | | | |
| ■ ajutine muutmine..... | 16 | | |
| ■ päring..... | 25 | | |
| ■ püsiv muutmine..... | 13 | | |
| Temperatuuri kompenseerimine..... | 23 | | |
| Töörežiimi valimine | | | |
| ■ Ruumide kütmine..... | 10 | | |
| ■ sooja vee valmistamine..... | 18 | | |
| Tüübisilt..... | 7 | | |
| V | | | |
| Veaotsing..... | 26 | | |
| Vesi on liiga külm..... | 26 | | |

Kasutamise kehtivus



Kehtib: Vitotrol 100, tüüp UTDB-RF2
Tellimisnumber 7426 540

Kuhu pöörduda?

Oma seadme kohta käivate küsimuste või hooldus- ja käivitustööde puhul pöörduge palun oma erialase spetsialisti poole. Infot läheduses leiduvate spetsialistide kohta leiate nt. internetist aadressil www.viessmann.com.

Viessmann
Kadaka tee 36
10621 Tallinn
Telefon: +372 6997195
Faks: +372 6997196
www.viessmann.com

